

Schweißbrennerstative

Unsere Schweißbrennerstative sind in Kombination mit Schweißdrehtischen und Behälterdrehvorrichtungen verwendbar. Auf diese Weise wird der Schweißvorgang optimiert, sodass eine gleichbleibende Qualität gewährleistet ist.

Zur Verbesserung der Stabilität kann der Fuß des Stativs auf verschiedenen Untergründen montiert werden. Die präzise Justierung des Schweißbrenners erfolgt manuell.

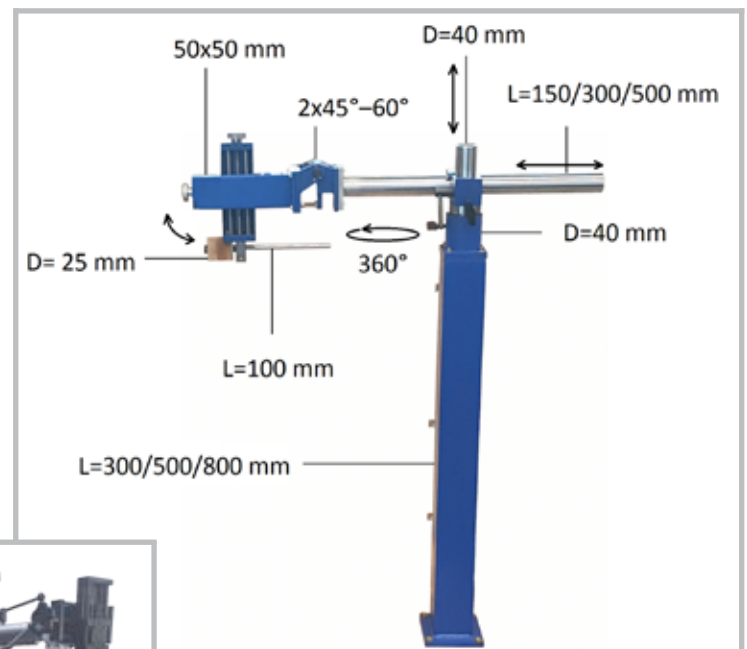

EIGENSCHAFTEN und VORTEILE

- Vielseitige Ausrichtungsmöglichkeiten des Schweißbrenners
- Beweglicher Kreuzschlitten
- Klappgelenke
- Verstellbare Verfah- und Drehachsen
- Brennerhalterung

Die technischen Details spezifizieren sich je nach Kundenwunsch. Wir beraten Sie gerne, um Ihren Ansprüchen gerecht zu werden.